

iSixty
COLLECTION

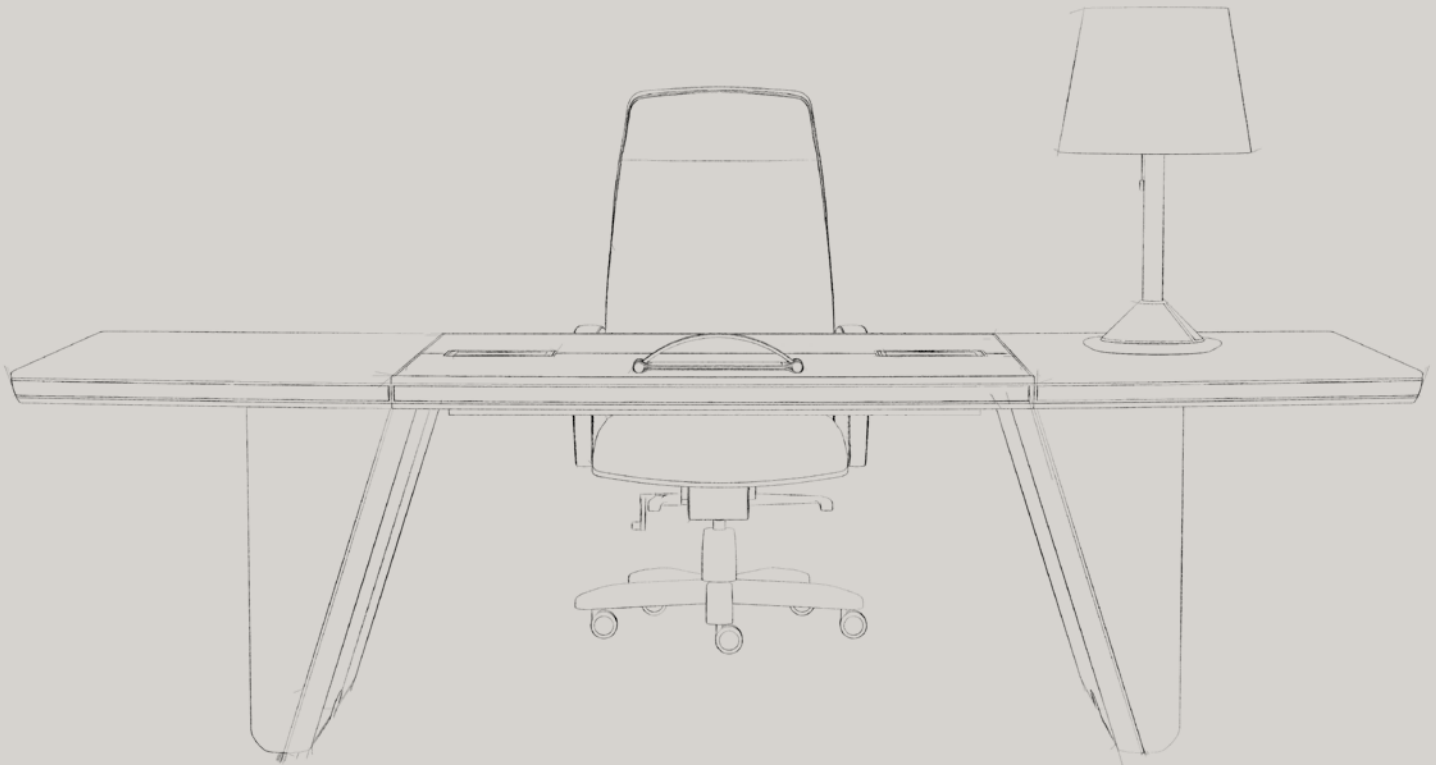

Noi di Codutti,
dal 1954 artigiani ed industriali insieme,
creiamo arredi di design
e progettiamo soluzioni uniche
per darti l'ufficio Made in Italy
che ti emoziona ogni giorno.

Since 1954, here at Codutti
we have been both craftsmen and industrialists;
we create design furniture
and find unique solutions
to give you a Made in Italy office
that will thrill you day after day.

iSixty
COLLECTION

DESIGN
Sergio Codutti

iSixty
COLLECTION

CHOOSE
YOUR
LIFESTYLE

Eccellenza è una ricerca continua. È mettere passione nelle cose, in profondità, ogni giorno, con impegno e caparbia. È un modo di vivere e, come tale, si raggiunge secondo la propria indole. È essere all'avanguardia, audaci e creativi, ma è anche distinguersi con esclusività e classe.

Che tu sia Avantgarde o Luxury, con iSixty puoi scegliere il tuo stile.

Excellence is an ongoing quest. It means putting passion into things, delving deep, every day, with commitment and determination. It is a way of living and, as such, can be achieved according to individual temperament. It means being in the forefront, brave and creative, but also standing out from the crowd in terms of exclusivity and class.

Whether you are Avantgarde or Luxury, with iSixty you can choose your lifestyle.





AVANTGARDE

L'ufficio del futuro è già qui, lo vedi, e incarna perfettamente ciò che ancora non riuscivi ad immaginare. Quello che non vedi è il suo cuore hi-tech, perché la tecnologia è tanto più presente quanto meno visibile.

Avantgarde è il lato intraprendente di iSixty. È lo stile di vita di chi sa anticipare il tempo con il giusto equilibrio di consapevolezza e genialità.

Le essenze di legno frassino tinto corda, tabacco o silicio segnano le linee curve con venature decise e una finitura matt piacevole al tatto. Si sposano a rivestimenti in cuoio dal carattere sofisticato nelle nuance nero, tortora e crema.

The office of the future is already here, you can see it, and it perfectly embodies what, until now, you were unable to imagine. What you can't see is its hi-tech heart, because technology is all the more present when it is less evident.

Avantgarde is the enterprising side of iSixty. It is the lifestyle of the future with just the right balance of awareness and cleverness.

The corda, tabacco or silicio dyed ash wood highlights the curved lines with prominent grains and a matt finish that is pleasant to the touch. A perfect match for the thick leather upholstery with its sophisticated character in shades of black, dove grey and cream.

AVANTGARDE



Dati tecnici/Technical Data

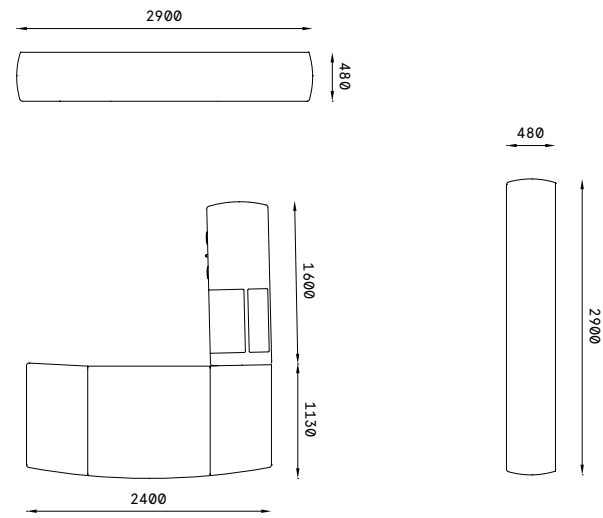

+ Cassetto Secretaire con chiusura elettronica o a chiave: gli oggetti più preziosi sono al sicuro all'interno del fianco della scrivania.
"Secretaire" drawer with electronic or key lock: precious objects are safe inside the side of the desk.

Finiture/Finishes



+ Cassetto scorrevole push-open integrato nello spessore del piano: vi si può riporre comodamente tastiera e mouse.
Sliding push-open drawer integrated in the thickness of the table: designed to contain keyboard and mouse.



+ Portamonitor a scomparsa con telecomando. Lo sportello di chiusura complanare è rivestito in cuoio cucito a punto sella.
Foldaway monitor table with remote control. The coplanar overlapping door is upholstered with saddle-stitched thick leather.

+ Anta bombata con apertura scorrevole rifinita con fili luce cromati o dorati 24 carati.
Convex door with sliding opening finished with chrome-plated or 24-carat gold-plated flush bands.

+ Sistema di illuminazione esterna tramite faretti a led collocati sotto il top superiore.
External lighting system by means of spotlights and LEDs located underneath the upper top.

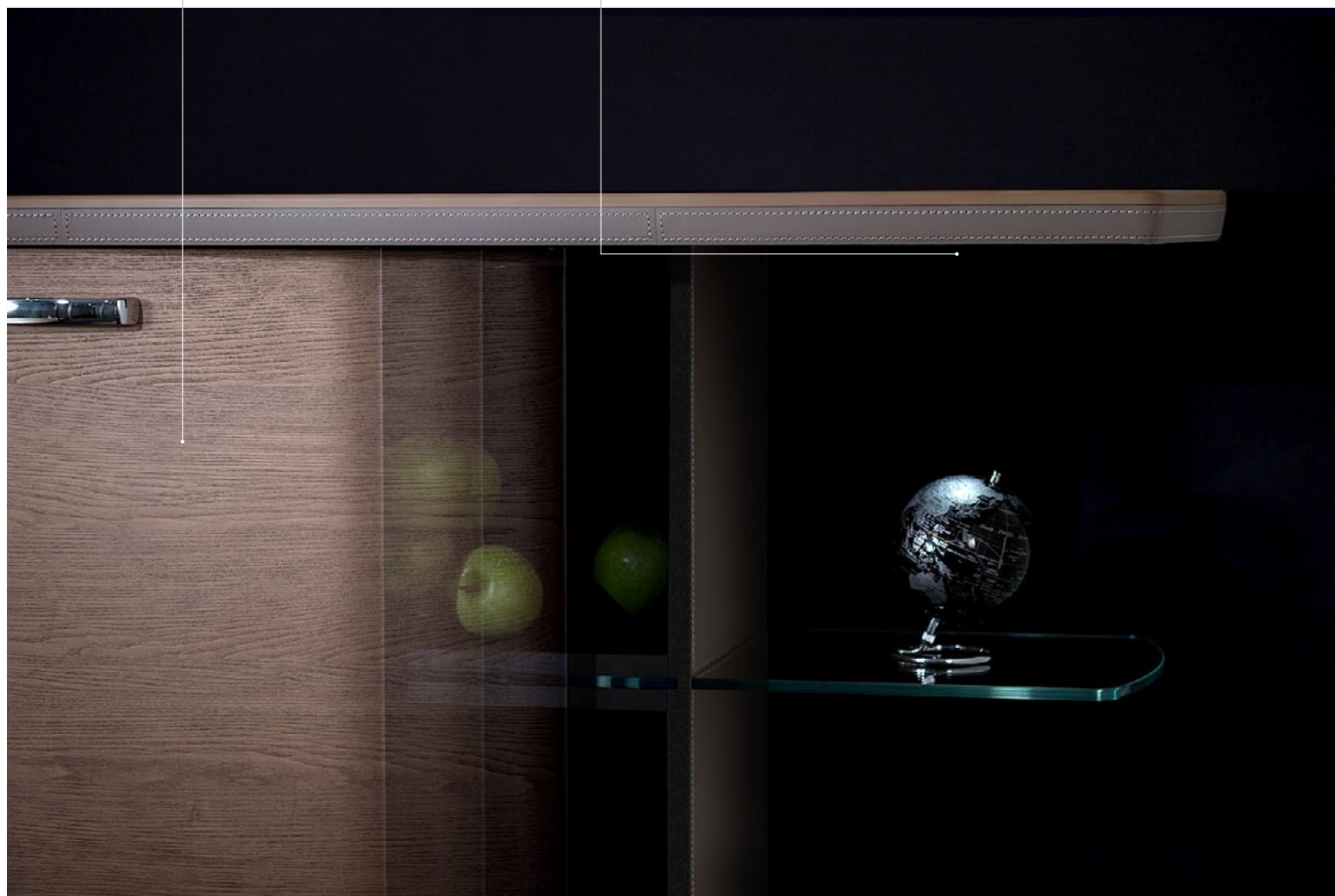

AVANTGARDE





Sistema di illuminazione esterna tramite faretti a led collocati sotto il top superiore.

External lighting system by means of spotlights and LEDs located underneath the upper top.



Modulo centrale con anta scorrevole. Disponibile anche con ante a battente dotate di chiusura soft.

Central module with sliding door. Also available with single-action door featuring soft closing.

Dati tecnici/Technical Data

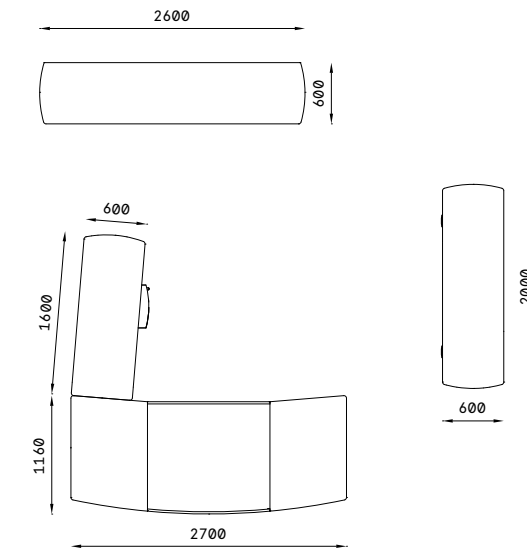

Piano inferiore rivestito in cuoio, divisori in vetro ultrachiaro, mensola in essenza di legno frassino.

Lower top upholstered in thick leather, ultra-light glass partitions, ash wood shelves.

Finiture/Finishes

Legno
Wood



GL20
Frassino tinto Silicio
Silicio dyed ash

Cuoio
Thick leather

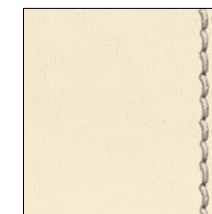

CC82 Crema
Cream

Filo luce
Flush element

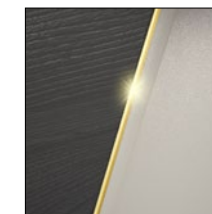

AD80 Metallo dorato 24K
Golden metal 24K

AVANTGARD



codutti

Dati tecnici/Technical Data

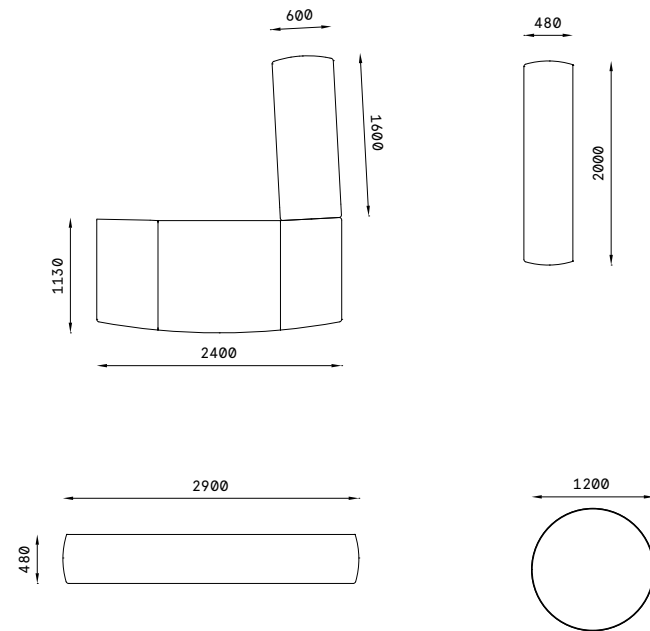

Finiture/Finishes

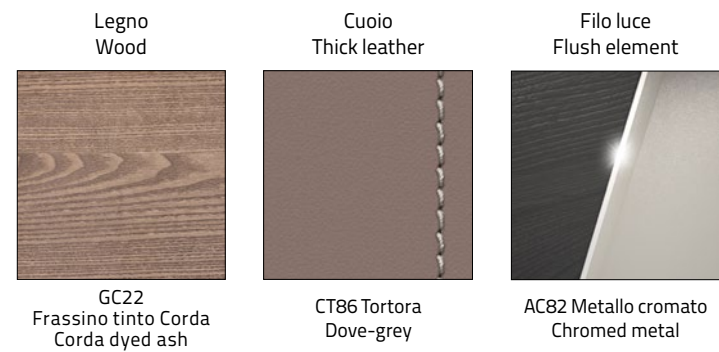



AVANT GARDE

Dati tecnici/Technical Data

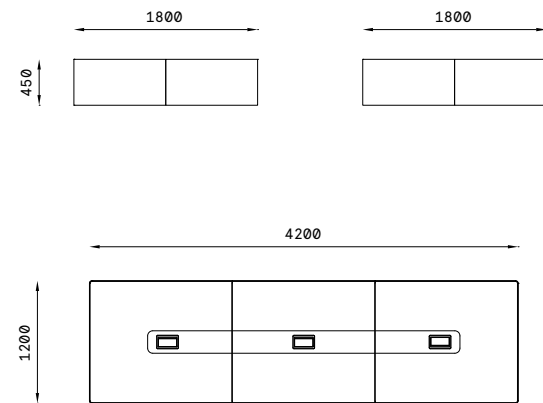

Finiture/Finishes

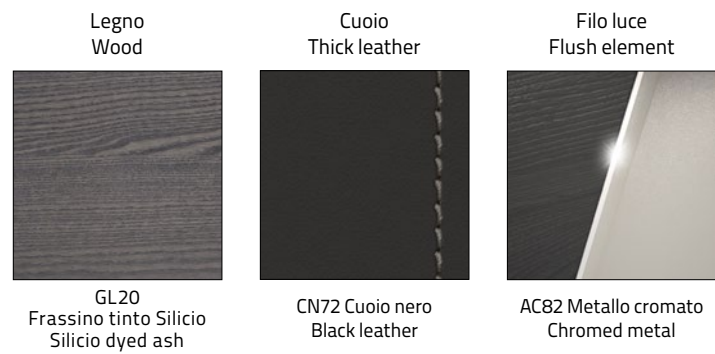

AVANTGARDE



Dati tecnici/Technical Data

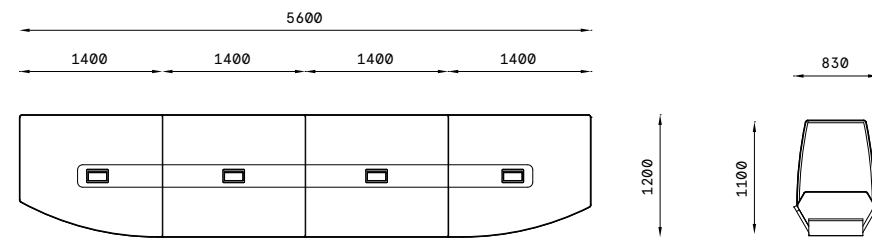

Finiture/Finishes

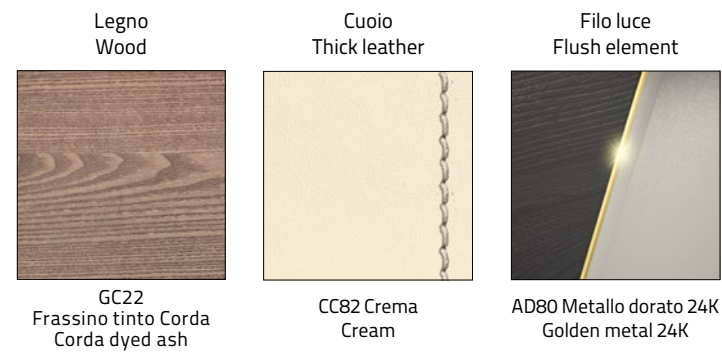

+ Incavo del bracciolo e fregio sullo schienale: possono essere in tinta con il rivestimento oppure in pelle oro o argento.

Arm hollow and frieze pattern on back: they are available in the same colour as the upholstery or in thin leather with gold or silver finish.

+ La base a razza e la base a slitta sono disponibili in legno frassino oppure in alluminio.

The spoked base and the slide base are available in ash wood or aluminium.



L U X U R Y

Una scelta estetica che proietta nel futuro quei canoni di eleganza che in passato hanno connotato gli alti livelli del business design. Arredi, sedute, divani, accessori, tecnologia: il risultato è un tesoro di gioielli prestigiosi.

Luxury è il lato regale di iSixty, è lo stile di vita di chi sa distinguersi attraverso l'eleganza del lusso.

È la brillantezza delle preziose superfici rivestite in pelle oro e argento a catturare gli sguardi. Le essenze di legno frassino tinto corda, tabacco o silicio, sembrano essere incastonate tra i raffinati fili luce cromati o dorati 24 K.

An aesthetic choice that projects into the future those standards of elegance which in the past distinguished high levels of business design. Furnishings, seating systems, sofas, accessories, technology: the result is a treasure of prestigious gems.

Luxury is the regal side of iSixty, it is the lifestyle of those who stand out from the crowd through luxury elegance.

It is the brightness of precious surfaces covered in gold and silver leather to capture gazes. The corda, tabacco or silicio dyed ash wood, seems set amid the refined chrome-plated or 24-carat gold-plated flush bands.



Dati tecnici/Technical Data

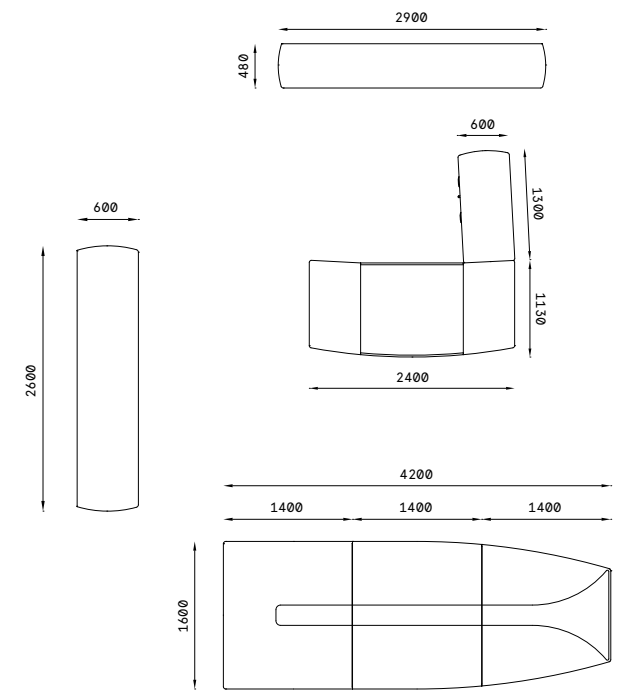

Finiture/Finishes

Legno
Wood



GC22
Frassino tinto Corda
Corda dyed ash

Pelle
Thin leather

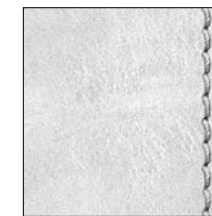

PS48 Argento
Silver

Filo luce
Flush element



AC82 Metallo cromato
Chromed metal

+ La forma del nuovo tavolo riunione semiovale porta l'attenzione sul leader.

The shape of the new semi-oval table places focus on the meeting leader.

+ Le giunzioni tra i top dei tavoli sono impreziosite da un filo luce in acciaio cromato o dorato 24 K.

The joints between table tops are enhanced by a steel chrome-plated or 24-carat gold-plated flush band.

LUXURY



Dati tecnici/Technical Data

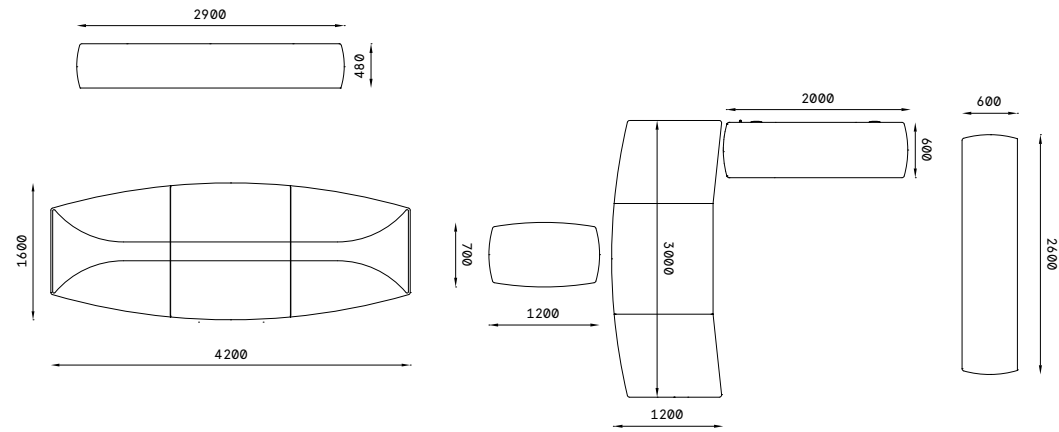

Finiture/Finishes

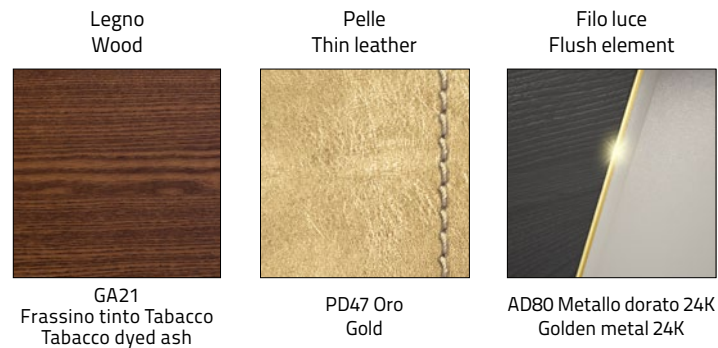



+ Carica batterie ad induzione integrato nel piano, per smartphone e tablet compatibili.
Induction battery charger integrated in top, for compatible smartphones and tablets.

+ Comodo cassetto portapenne integrato nello spessore del piano con vani rivestiti in pelle o cuoio.
Convenient pen drawer integrated in the top thickness with leather-covered compartments.



+ Maniglie cromate o placcate in oro 24 carati, disponibili anche con rivestimento in pelle o cuoio.

Chrome-plated or 24-carat gold plated handles, also available with leather covering.

LUXURY



Dati tecnici/Technical Data

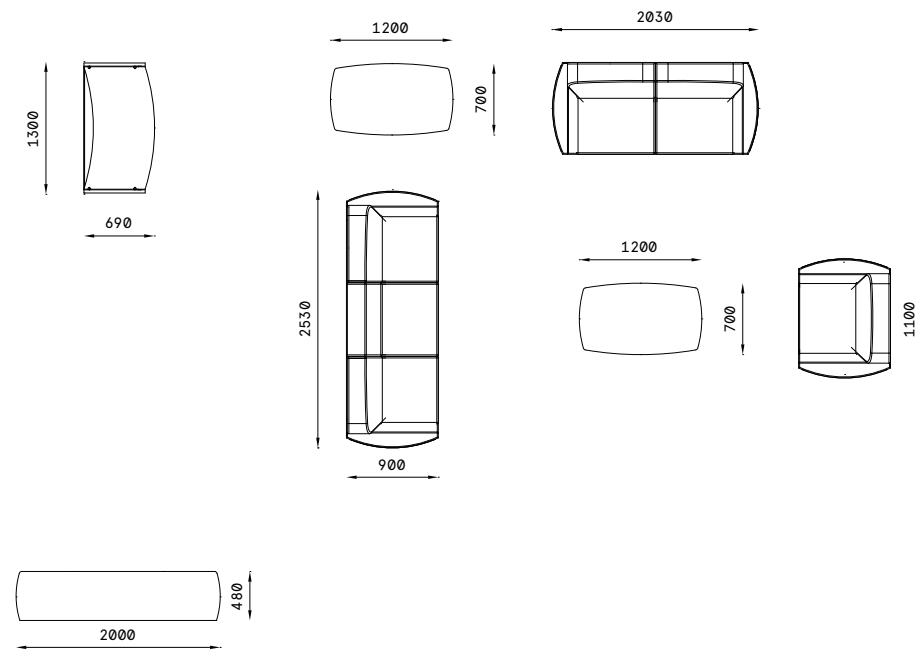

Finiture/Finishes

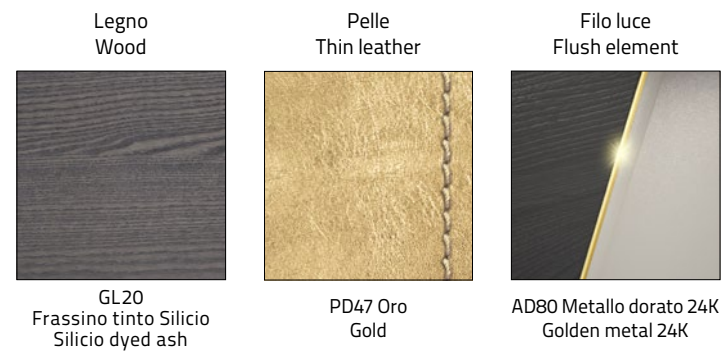



Choose your Music Style

CODUTTI SOUND OFFICE
the hi-fi writing desk

Scopri Codutti Sound Office!
Fotografa col tuo smartphone
il codice QR e goditi il video
che Codutti ha realizzato per te.

Shoot with your smartphone the
QR code below and enjoy the video
that Codutti made for you.



Il potere della musica, il genio della musica,
il sogno della musica; sgorgano come per magia dal
cuore vibrante della scrivania, invadono l'ambiente,
incantano noi stessi e s'impossessano di tutto.

The power of music, the genius of music,
the dream of music; these all bubble up magically
from the beating heart of this desk, to invade the
atmosphere, enchanting us, taking possession.

+ Controlli/ Controls

Una gestione facile ed intuitiva dei comandi consente le regolazioni dei volumi, la risposta alle chiamate in arrivo e l'interazione di Soundoffice con i dispositivi multimediali. Questi ultimi si possono connettere alla scrivania attraverso il cavo Audio Mini-Jack o attraverso il protocollo di comunicazione senza fili Bluetooth.

Easy-to-adjust and intuitive controls for regulating volumes, incoming call answering and Soundoffice interaction with multi-media devices. The latter can be connected to the writing desk by means of the Audio Mini- Jack lead or through the communication protocol without Bluetooth wires.

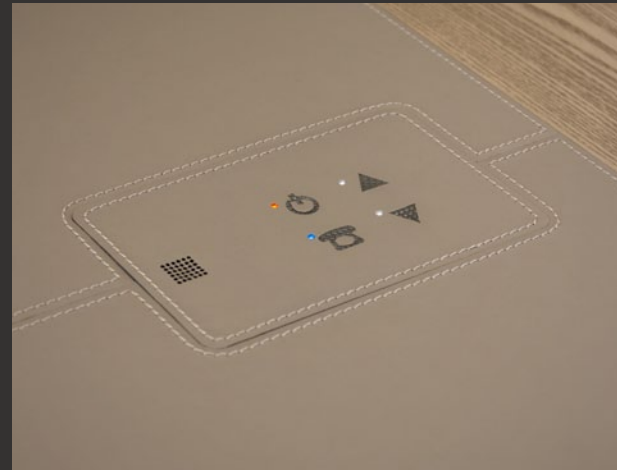

+ Casse acustiche/ Loudspeakers

Il suono ricco e dettagliato sembra provenire dalle pareti, dal soffitto, dal pavimento, pervade l'ambiente e rapisce con sonorità coinvolgenti. I diffusori, che alloggiato all'interno dei fianchi, si trovano nella posizione ottimale per l'ascolto da parte di chi siede alla scrivania.

- Casse acustiche con potenza nominale di 20W a 8 ohm e risposta di 95-22.000 Hz
- Amplificatore stereo hi-fi con frequenze tra i 20 e 20.000Hz

The rich and detailed sound seems to come from the walls, the ceiling, the floor and pervades the environment and enraptures with fascinating sound effects. The speakers, housed inside the side panels, are perfectly positioned for listening by anyone sat at the desk.

- Loudspeakers with 20W nominal power at 8 ohm and 95-22.000 Hz response.
- Stereo hi-fi amplifier with frequency between 20 and 20.000Hz.

MICROFONO
MICROPHONE



ON / OFF



VOLUME +

CHIAMATA
CALL



VOLUME -

Bluetooth

Ø 3.5 mm
AUDIO MINI-JACK

+ Canalizzazione/ Ducting

I cavi che alimentano Soundoffice transitano dal vano di diffusione alla canalizzazione collocata all'interno dei fianchi, per poi raggiungere il pavimento tramite l'apertura posta ai piedi del fianco stesso.

The Soundoffice power leads transit from the speaker compartment to the ducts located inside the side panels before reaching the floor through the hole at the foot of the side panels themselves.



Scrivania o cabina di regia? Scrivania o cassa armonica? Lavorare telefonando senza il dispositivo in mano o rilassarsi ascoltando musica in Hi-Fi? Tutto questo è Soundoffice.

Writing desk or control room? Writing desk or soundbox? Working on the phone without having to hold it in your hand or relaxing while listening to Hi-Fi music? All this is Soundoffice.

+ Controlli/Controls



+ Casse acustiche/Loudspeakers

+ Canalizzazione/Ducting

Rainbow

I colori ed i loro abbinamenti esprimono chi sei. Poterli scegliere significa trovare la libertà di esprimersi e l'occasione di trasmettere un messaggio a chi ti circonda. Rainbow è il progetto che permette di personalizzare il colore di ogni collezione scegliendo tra le numerose finiture di cuoio previste nel Campionario Finiture Codutti.

The colours and the way they are matched tell who you are. Being able to choose them means having the freedom to express yourself and the chance to send a message to those around you. Rainbow is the project which permits personalizing the colour of every collection, choosing from among the numerous leather finishes in the Codutti Sample Book.

FINITURE / FINISHES



iSixty Accessori/Accessories

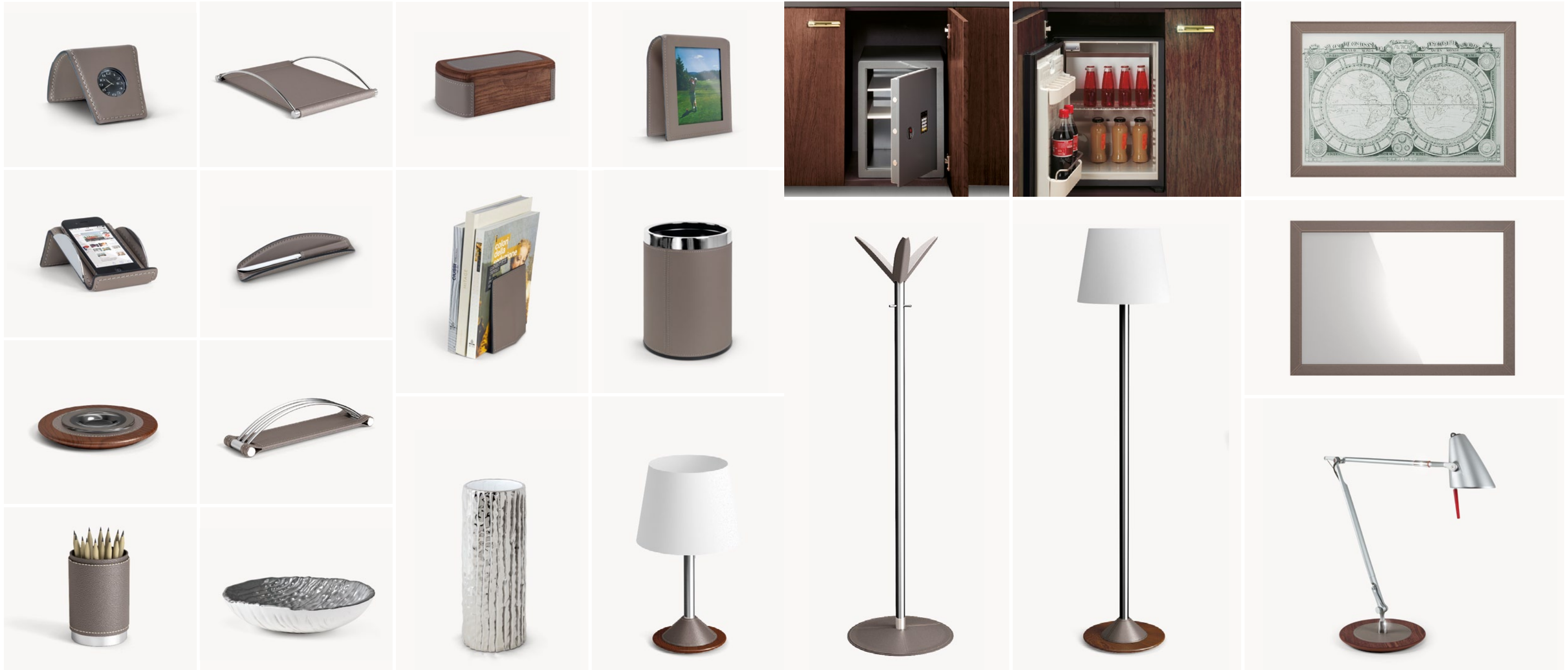

Scrigno di iSixty/iSixty treasure chest



Le lavorazioni eseguite in modo magistrale dai nostri artigiani e il numero di serie, fanno di ogni scrivania e tavolo riunione iSixty un pezzo unico al mondo. Per i clienti che scelgono questa collezione abbiamo creato Lo Scrigno di iSixty, un cofanetto che contiene il kit di pulizia e di ritocco per mantenere inalterata nel tempo la bellezza dei nostri arredi. Nel cofanetto, un nostro regalo: il portadocumenti in cuoio realizzato a mano che contiene il Certificato di Autenticità del vostro ufficio iSixty.

The finishes created by the skilful hands of our craftsmen and the serial number, ensure that each iSixty writing desk and meeting table is truly one of a kind in the world. For the customers who choose this collection, we have created the iSixty Treasure Chest, a casket containing a cleaning and touch-up kit to keep our furnishings looking beautiful over the years. Inside the casket, a gift from us, you will find a handmade leather document holder containing the Certificate of Authenticity of your iSixty office.

iSixty

	Avantgarde			Luxury		
LEGNO/WOOD						
	GC22 Frassino tinto Corda Corda dyed ash	GA21 Frassino tinto Tabacco Tabacco dyed ash	GL20 Frassino tinto Silicio Silicio dyed ash	GC22 Frassino tinto Corda Corda dyed ash	GA21 Frassino tinto Tabacco Tabacco dyed ash	GL20 Frassino tinto Silicio Silicio dyed ash
CUOIO-PELLE/LEATHER						
	CC82 Cuoio crema Cream leather	CT86 Cuoio tortora Dove-grey leather	CN72 Cuoio nero Black leather	PS48 Pelle argento Silver thin leather	PD47 Pelle oro Gold thin leather	
FILO LUCE/FLUSH ELEMENT						
	AC82 Metallo cromato Chromed metal	AD80 Metallo dorato 24K Golden metal 24K		AC82 Metallo cromato Chromed metal	AD80 Metallo dorato 24K Golden metal 24K	

Il legno presente nelle collezioni direzionali Codutti è un materiale naturale. Per questo motivo differenze nelle caratteristiche cromatiche e di venatura presenti in ogni singolo elemento d'arredo, sono considerati segni distintivi di pregio. Il cuoio e la pelle sono materiali diversamente trattati, quindi diversa è la rifrazione della luce che determina il tono del colore. Le cuciture di pelle e cuoio possono presentare irregolarità nel tratto e variazioni di linea. Pertanto differenze di tono del colore e lievi imperfezioni nelle cuciture devono essere accettate quale segno dell'unicità e della cura artigianale del prodotto. Codutti S.p.A. si riserva di apportare qualsiasi modifica alle Collezioni presenti in questo catalogo ogni volta che lo ritenga opportuno.

The wood in Codutti's executive collections is natural material. Any differences in terms of color and veining between individual pieces of furniture are therefore considered as characteristic and distinctive markings. Thick leather and thin leather undergo different curing processes. As a result, the surfaces refract light differently and this determines a variation in the shade of the color. Moreover, the stitching in both thick and thin leather may appear irregular. Any differences in the shade of color and slight imperfections in the stitching are the natural consequence of the craftsmanship involved in the manufacturing process, which makes each product unique. Codutti S.p.A. is entitled to bring any modifications on Collections included in this catalogue at any time, without previous notice.

🇮🇹 SCHEDA TECNICA iSixty

SCRIVANIE E ALLUNGHI: I fianchi di iSixty sono caratterizzati da una particolare forma conica arrotondata. Sono costituiti da un doppio guscio in multistrati di legno: il guscio esterno è impiallacciato in legno essenza frassino, mentre quello interno è rivestito in cuoio o pelle. I punti di unione dei due gusci sono impreziositi da fili luce in metallo cromato o placcato oro 24 carati. I top, divisi in tre settori, hanno uno spessore di 60 mm e sono realizzati in MDF impiallacciato in essenza legno frassino. Sono due le varianti per il piano scrivania: top in legno con parte centrale rivestita in cuoio o pelle, oppure top interamente in cuoio o pelle, montati a intarsio copriplanare con il legno. In entrambe le varianti i bordi perimetrali hanno la parte centrale rivestita in cuoio o pelle. Grazie a due sportellini collocati sul top centrale delle scrivanie è possibile far transitare i cavi dal piano alla canalina orizzontale per poi arrivare fino a terra passando per la canalizzazione già predisposta all'interno dei fianchi. Sono disponibili schienali coprigambe sagomati curvi, realizzati in pannello multistrati rivestito in cuoio o pelle. Il legno utilizzato è essenza frassino verniciato opaco nei colori corda, tabacco e silicio. Il cuoio è disponibile nel mondo Avangarde nelle finiture tortora, crema e nero; la pelle è disponibile nel mondo Luxury nelle finiture oro e argento; entrambi sono lavorati a mano con cuciture a punto sella.

PERSONALIZZAZIONI: Le scrivanie possono essere dotate di SOUNDOFFICE, un sistema di diffusione sonora comandato con pulsanti touch capacitivi inseriti nel top. È possibile anche gestire telefonate in vivavoce direttamente dal piano scrivania grazie al sistema integrato che si connette tramite Bluetooth con i dispositivi multimediali personali. Il top della scrivania può inoltre essere dotato di sistema di ricarica della batteria a induzione per telefoni e tablet predispost. Inserito nel bordo del top della scrivania è disponibile su richiesta un tretto portapenne e, sul fianco, un cassetto secretaire rivestito in cuoio o pelle con chiusura elettronica con telecomando a chiave. Gli allunghi possono essere dotati di porta monitor a scomparsa comandato elettricamente, porta unico e vano scorrevole per riporre tastiera e mouse.

TAVOLI RIUNIONE E CONFERENZA: I tavoli riunione presentano le stesse caratteristiche delle scrivanie e sono fornibili in più versioni: singoli, componibili (lineari, ovali, semiovali, con elementi angolari) e conferenza. Gli allestimenti disponibili sono due: top con fascia centrale rivestita in cuoio o pelle, oppure top con fascia centrale e top terminali parzialmente rivestiti in cuoio o pelle. I fianchi di testa hanno una forma conica arrotondata come quelli delle scrivanie, mentre le gambe centrali sono formate da semicolonna in legno unite da un filo luce in metallo. Le giunzioni fra i top dei tavoli sono impreziosite da un filo luce in metallo cromato o placcato oro 24 carati. I tavoli nella versione conferenza montano uno schienale copri gambe a tutta altezza rivestito in cuoio o pelle. È disponibile anche un pulpito con struttura in legno essenza frassino con frontale in cuoio o pelle nelle colorazioni in coordinato con i tavoli conferenza.

CASSETTIERE: Le cassettiere sono costruite in materiale fibrolegno impiallacciato in legno essenza frassino. Il top in MDF dà 41 mm, sempre in frassino, ha i bordi rivestiti in cuoio o pelle. I frontali cassetto sono disponibili sia in legno che con rivestimento in cuoio o pelle intarsiato sul legno. I cassetti, realizzati interamente in metallo, hanno il fondo rivestito in cuoio. Montano guide Quadro a scomparsa scorrevoli su sfera, con chiusura soft e il sistema antiribaltante. La versione schedario prevede l'estrazione totale. Internamente i cassetti sono predisposti all'impiego di divisoni. Le cassettiere poggiano su quattro pulpiti piroettanti e sono impreziosite da eleganti maniglie in metallo cromato o placcato oro 24 carati, rivestite in pelle o cuoio su richiesta. La serratura, con chiave rivestita in cuoio nero, prevede la chiusura simultanea dei cassetti. Nel vano del primo cassetto, appena sotto il top, è possibile inserire un cassettono porta cancelleria in materiale plastico con finiture in cuoio o pelle.

ARMADI: Le strutture degli armadi sono in materiale fibrolegno nero. Hanno larghezza 90 cm e altezza 80 - 120 - 160 - 200 - 240 - 280 cm. I top in MDF dà 41 mm, sono impiallacciati in essenza frassino con i bordi rivestiti in cuoio o pelle. Le larghezze sono: 110 - 200 - 290 cm. I fianchi terminali sono impiallacciati in essenza frassino verniciato opaco. Le ante con spessore di 19 mm sono disponibili in essenza frassino o rivestite in cuoio o pelle intarsiati sul legno. Le ante in topo trasparente e temprato da 5 mm hanno un montante laterale in legno oppure in cuoio o pelle intarsiati. Le cerniere con apertura a 110° sono dotate di chiusura soft. Le ante sono impreziosite da maniglie in metallo cromato o placcato oro 24 carati, rivestite in cuoio o pelle su richiesta. I cassetti schedario

alloggiati all'interno delle ante montano un telaio in acciaio verniciato nero e scorrono su guide Quadro a estrazione totale. Le ante sono disponibili anche con serratura a semo-cariglione e chiave rivestita in cuoio nero (serratura non disponibile per ante in vetro). I ripiani interni hanno uno spessore di 25 mm. Gli schienali da 8 mm hanno la stessa finitura dei ripiani. Gli armadi poggiano su piedini registrati dall'interno. Per motivi di sicurezza, tutti gli armadi usati singolarmente che contengono cassettei schedario, devono essere assicurati a una parete di sostegno.

LIBRERIE: La serie iSixty propone tre tipologie di librerie: CREDENZA, COLONNA e CONSOLLE. La libreria CONSOLLE è formata da un top in appoggio su due contenitori laterali, attrezzabili con ante o cassettiere. Nella parte centrale due vetri da 10 mm collegano il ripiano intermedio in legno a quello inferiore rivestito in cuoio o pelle. La libreria poggia su dei fianchetti curvi in legno, rifiniti da un filo luce in metallo cromato o placcato oro 24 carati. Le maniglie sono in metallo cromato o placcato oro 24 carati, disponibili anche con rivestimento in cuoio o pelle cuoio a punto sella. La libreria CREDENZA appoggia su fianchi curvi in pannello multistrati impiallacciato in legno essenza frassino, impreziositi da un filo luce in metallo cromato o placcato oro 24 carati. Fra il top e il piano inferiore rivestito in cuoio o pelle, è alloggiato un armadietto chiuso con porte scorrevoli o a battente. Lateralmente all'armadietto, questa versione prevede una mensola in vetro da 8 mm. È previsto anche l'inserimento sotto il top di faretti a led. La libreria COLONNA ha tre altezze: 79 - 116 - 153 cm. Il top è supportato da due armadi a colonna attraversati da mensole in vetro da 10 mm. I fianchi sono rivestiti esternamente in cuoio o pelle. Le porte scorrevoli sono in multistrato curvo impiallacciato in legno essenza frassino e rifinite con filo luce in metallo cromato o placcato oro 24 carati. È previsto anche l'inserimento sotto il top di faretti a led e la rifinitura degli schienali per un utilizzo a centrostanza.

ACCESSORI: La collezione iSixty propone una gamma di accessori completa perfettamente coordinata con gli arredi. Presentano una struttura MDF impiallacciato in legno essenza frassino verniciato opaco e rivestimenti in cuoio o pelle, entrambi lavorati con cuciture a punto sella. Sono impreziositi da eleganti elementi in metallo cromato o placcato oro 24 carati. Il vaso e la ciotola sono in ceramica lavorata a mano e dipinta nei colori oro e argento.

SEDUTE DIAMOND: Le poltrone della collezione DIAMOND hanno la scocca e i bracciali in multistrati con imbottitura in espanso indeformabile. I rivestimenti disponibili sono tessuto o pelle. Elementi caratterizzanti della linea sono l'incavo nel bracciolo che permette l'ergonomico utilizzo della poltrona e il frigio montato a rilievo sul retro dello schienale. Entrambi gli elementi possono essere forniti in tinta con il rivestimento oppure in pelle nelle finiture oro o argento. La poltrona può montare un meccanismo oscillante a sei posizioni con elevazione tramite pompa a gas. La base delle poltrone, a cinque razze, è in alluminio lucidato oppure in acciaio rivestito con inserti in legno massiccio essenza frassino verniciato opaco. Entrambe montano ruote doppie piroettanti gommate con diametro di 60 mm. La versione visitatore propone un telaio a slitta in acciaio cromato o in alternativa in legno essenza frassino verniciato opaco.

POZZETTI DIAMOND: I pozzetti della collezione DIAMOND hanno la scocca e i bracciali in multistrati con imbottitura in espanso indeformabile. I rivestimenti disponibili sono tessuto o pelle. Gli elementi caratterizzanti della linea sono gli stessi già descritti per le poltrone Diamond. Le due gambe frontali sono in legno massiccio essenza frassino verniciato opaco.

DIVANI DIAMOND: I divani della collezione DIAMOND hanno il telaio strutturale in legno massello e multistrati con imbottitura in espanso indeformabile su cinghie intrecciate. I rivestimenti previsti sono pelle o tessuto. Caratteristico il frigio montato a rilievo sui fianchi fornito in tinta con il rivestimento oppure in pelle nelle finiture oro o argento. Il divano poggia su fianchetti curvi in multistrato impiallacciati in legno essenza frassino verniciato opaco. Tali fianchetti sono impreziositi da un filo luce in metallo cromato o placcato oro 24 carati.

SEDUTE TECNO TOP: Le poltrone della collezione Tecno TOP hanno la scocca in multistrati e imbottitura in espanso indeformabile. Lo schienale e il sedile sono rivestiti in pelle o in tessuto. Questa seduta può montare un meccanismo oscillante a sei posizioni ed elevazione tramite pompa a gas. La base delle poltrone è in alluminio lucidato con 5 ruote doppie piroettanti gommate. La versione visitatore monta al posto delle ruote piroettanti dei piedini fissi o in alternativa il telaio fisso a slitta in metallo cromato.

🇮🇹 iSixty SPECIFICATIONS

WRITING DESKS AND EXTENSIONS: The sides of iSixty Avangarde feature a specific rounded, conical form. They have a double shell in plywood: the outer shell is veneered in ash, while the inner one is covered in thin or thick leather. The joints between the two shells are enhanced by flush elements in chrome-plated or 24 carat gold-plated metal. The tops, which are divided into three sections, are 60 mm thick and made in MDF with ash veneer. There are two variations for the writing desk: top with central part covered in thin or thick leather, or full thin or thick leather top where the leather is inlaid to form a flat surface with the wood. In both cases, the perimeters have a central section covered in thin or thick leather. Two hatches in the central top of the desk serve to duct cables from the desk top to the horizontal cable conduit and then to ground level, passing via the ducting in the side panels.

There are shaped and curved back panels to cover the legs and these are made in plywood covered in thin or thick leather. The wood used is ash with matt varnish finish in the colours cord, tabacco or silicio. The leather in Avangarde is thick, saddle stitched and available in the finishes dovegrey, cream, natural and black; the leather for Luxury is thin, saddle stitched and available in the finishes silver and gold.
CUSTOMISATION: Desks can be fitted with SOUNDOFFICE, a system of diffusion sounder equipped with remote control by capacitive touch buttons in the top. It is also possible to make hands-free phone calls using controls on the deskpad, thanks to Bluetooth system built into the desk that can be connected to personal devices. Desktop can be equipped with an induction battery charger system for compatible smartphones and tablets. The top end of the desk can also be fitted with a pen holder and, on the side, a thick or thin leather covered secretaire drawer lid with key or electronic closure via remote control. Extensions can be fitted with pull-out monitor stand, operated electrically, as well as PC rack and sliding shelf for keyboard and mouse.

MEETING AND CONFERENCE TABLES: Meeting tables have the same features as the desks and can be provided in different versions: single, modular (linear, oval, or semi-oval, with corner element), or conference. There are two variations available: top with central part covered in thin or thick leather, or top with central section and end tops partially covered in thin or thick leather. The side ends have a rounded conical shape, like the ones on the desks, while the central legs are formed by two half-columns in wood, joined so they are flush. Joints between table tops are enhanced with a chrome-plated or 24-carat gold-plated metal flush element. In the conference version, the tables have a full height back covered in thin or thick leather. There is also a pulpit with ash structure and front panel in thin or thick leather, coloured to coordinate with the conference tables.

DRAWER UNITS: The drawer units are built in wood fibreboard with ash wood veneer. The MDF top, which is 41 mm thick, is in ash edged with thin or thick leather. The drawer fronts are available in wood or covered in thin or thick leather, inlaid on the wood. The drawers, which are made entirely in metal, have bottoms covered in thick leather. They use rollaway Quadro runners that slide over balls, with soft closure and anti-tilt system. The filing drawer have totally pullout guides. The drawers can fit dividers inside. Drawer units have 4 swivelling castors and elegant chrome-plated or 24-carat gold-plated metal handles, on option thin or thick leather covered. The lock, which key has leather facing, locks all drawers. The top drawer can be fitted, just under the top, with a compartment in plastic with thin or thick leather finish for storing stationery.

CABINETS: The cabinet structures are in black MDF. They are 90 cm wide and available in heights of 80 - 120 - 160 - 200 - 240 - 280 cm. The 41 mm MDF tops are veneered in ash with thin or thick leather edging. The widths are: 110 - 200 - 290 cm. The finishing sides are veneered in ash with matt varnish. The doors are 19 mm thick and available in ash or covered in thin or thick leather, inlaid in the wood. The clear, tempered glass doors are 5 mm thick and have a side element in wood or in inlaid thin or thick leather. The hinges have a 110° opening radius and soft closing action. Doors have elegant chromed metal or 24-carat gold-plated handles, thin or thick leather covered on request. The filing drawers inside the doors have black painted steel frame and a side element in wood or in inlaid thin or thick leather. The hinges have a 110° opening radius and soft closing action.

BOOKCASES: The iSixty Avangarde range has three types of bookcase: CREDENZA, COLONNA and CONSOLLE. The CONSOLLE bookcase has a top supported by two side cabinets that can be fitted with doors or drawers. In the central section, two glass panels 10 mm thick connect the wooden middle shelf to the bottom one, which is covered in thin or thick leather. Bookcase is supported on curved side panels in wood, enhanced by chrome-plated or 24-carat gold-plated metal flush element. Handles can be in chrome-plated or 24-carat gold-plated metal, on option thin or thick leather covered. The CREDENZA is supported on curved side panels in plywood with ash wood veneer, enhanced by chrome-plated or 24-carat gold-plated metal flush element. There is a closed cabinet with sliding or hinged door between the top and the bottom shelf. This version is equipped with a glass shelf 8 mm thick, hanging from the side of the cabinet section. There is also the possibility to insert LED spots under the top. The COLONNA bookcase has three heights: 79 - 116 - 153 cm. The top is supported on two column cabinets, joined by glass shelves, 10 mm thick. The sides are faced on the outside with thin or thick leather. The sliding doors are in curved plywood with ash wood veneer, enhanced by chrome-plated or 24-carat gold-plated metal flush element. There is also the possibility to insert LED spots under the top and to install finished backs for a middle-room use.

ACCESSORIES: The iSixty collection offers a full range of matching accessories to complete the furnishing range. The structures are in MDF, veneered in ash with matt varnish finish. The facings are in thin or thick leather is saddle stitched, enhanced by elegant elements in chromed or 24-carat gold-plated metal. Vase and bowl are in hand-worked ceramic, gold or silver hand-plated.

DIAMOND SEATING: The armchairs in the DIAMOND collection have a plywood shell and arms, padded with stress-resistant foam. Covers are available in fabric or silver finish. The characteristic features of this line are the hollow in the arms for ergonomic chair use, and the raised frieze pattern on the back. Both elements are available in plain colours to match coverings or in leather with gold or silver finish. This chair can be fitted with a 6-point tilt mechanism. Height is adjustable by means of a gas-action pump. The base of the armchair, with five points in polished aluminium or steel has ash wood inserts with matt varnish finish. Both have self-braking double castors with 60 mm diameter. The visitor version has a steel or ash wood top with matt varnish base.

DIAMOND TUB CHAIRS: The tub chairs in the DIAMOND collection have a plywood shell and arms, padded with stress-resistant foam. Covers are available in fabric or leather. The characteristic features of this line are the hollow in the arms for ergonomic chair use, and the raised frieze pattern on the back. Both elements are available in plain colours to match coverings or in leather with gold or silver finish. This chair can be fitted with a 6-point tilt mechanism. Height is adjustable by means of a gas-action pump. The base of the armchair, with five points in polished aluminium or steel has ash wood inserts with matt varnish finish. Both have self-braking double castors with 60 mm diameter. The visitor version has a steel or ash wood top with matt varnish base.

DIAMOND SOFAS: The sofas in the DIAMOND collection have a solid wood and plywood frame and are padded with stress-resistant foam over woven straps. Covers are available in fabric or leather. They have a characteristic raised frieze on the sides, in plain colours to match coverings or in leather with gold or silver finish. The sofa is supported on curved sides in MDF, veneered in ash with matt varnish finish. Joints between sides are enhanced with a chrome-plated or 24-carat gold-plated metal flush element.

TECNO TOP SEATING: Tecno top armchairs have a plywood frame padded with stress-resistant foam. Back, seat and armrests may be upholstered in fabric or leather. This armchair can be fitted with a 6-point tilt mechanism and the height is adjustable by means of a gas-action pump. The 5-star base is in polished aluminium, fitted with 5 double swivelling castors, whereas the visitor version can be equipped with fixed feet instead of castors or with a chromed metal glide structure.

ARMOIRES: Les structures des armoires sont réalisées dans un matériau en fibres de bois noir. Largeur disponible: 90 cm. Hauteurs disponibles 80 - 120 - 160 - 200 - 240 - 280 cm. Les plateaux en MDF de 41 mm sont plaqués en bois de frêne, avec des bords revêtus de cuir ou de peau. Largeurs disponibles: 110 - 200 - 290 cm. Les côtés terminaux sont plaqués en bois de frêne peint mat. Les portes d’une épaisseur de 19 mm peuvent être réalisées en bois de frêne ou revêtues de cuir ou de peau en marqueterie sur le bois. Les portes en verre transparent et trémpé de 5 mm sont munies d’un montant latéral en bois ou en marqueterie de cuir ou de peau. Les charnières avec une ouverture à 110° sont équipées d’une fermeture soft. Les portes sont enrichies d’élégants poignées en métal chromé ou plaqué en or 24 carats. revêtus de peau ou de cuir sur demande. La serrure, munie d’une clé revêtue de cuir noir, prévient la fermeture simultanée des tiroirs. Dans le compartiment du premier tiroir, juste en dessous du plateau, on peut insérer un petit tiroir pour le matériel de bureau, réalisé en plastique avec des finitions en cuir ou en peau.

SCRITTOIRI E PROLONGAZIONI:
Le laterales de iSixty se caracterizan por su original forma cónica redondeada. Están formados por un revestimiento doble en multicapas de madera: el revestimiento externo está chapado en madera de fresno, mientras que el interior está en cuero o piel. Los puntos de unión de los dos revestimientos están enriquecidos con una línea brillante de metal cromado o chapado en oro de 24 quilates. Las encimeras, divididas en tres sectores, tienen un espesor de 60 mm y están realizadas en MDF chapado en madera de fresno. Son dos las versiones para la superficie del

jambes profilés et cintrés, réalisés dans un panneau multipls revêtus de cuir ou de peau. On utilise le frêne peint mat dans les couleurs corda, tabacco et silicio. Le cuir est disponible dans la collection Avangarde dans les finitions tourterelle, crème et noir ; la peau est disponible dans la collection Luxury dans les finitions or et argent ; les deux matériaux sont cousus à la main au point-selle.



















































PERSONNALISATIONS: Les bureaux peuvent être équipés de SOUNDOFFICE, un système de diffusion sonore commandé au moyen de boutons touch capacitifs insérés dans le plateau. On peut également gérer des appels téléphoniques en vive-voix directement à partir du plateau du bureau grâce au système intégré utilisant la connexion Bluetooth aux dispositifs multimédias personnels. Le plateau du bureau peut également être muni d’un système de recharge de la batterie à induction pour les téléphones mobiles et les tablettes disposés. On fournit sur demande un tiroir coulissant porte-stylos intégré au bord du plateau du bureau et, sur le côté, un tiroir secretaire revêtu de cuir ou de peau avec fermeture électronique à télécommande ou à clé. Les rallonges peuvent être équipées d’un support d’écran escamotable à commande électrique, ainsi que d’un support et d’un logement coulissant pour y ranger le clavier et la souris.

TABLES DE RÉUNION ET DE CONFÉRENCE: Les tables de réunion présentent les mêmes caractéristiques que les bureaux et elles peuvent être fournies en plusieurs versions: individuelles, composites (linéaires, ovales, semi-ovales, avec des éléments angulaires) et de conférence. Elles présentent une structure en MDF plaqué en bois de frêne peint mat et des revêtements en cuir ou en peau cousus au point-selle. Ils sont enrichis d’élégants éléments en métal chromé ou plaqué en or 24 carats. Le vase et le bol sont faits main en céramique et peints dans les coloris or et argent.

SIÈGES DIAMOND: Les fauteuils de la collection DIAMOND présentent une coque et des accoudoirs en multiples, avec des éléments peints dans l’accoloudir qui couvre-jambes sur toute la hauteur revêtu de cuir ou de peau. On fournit également un pupitre avec une structure en bois de frêne et une façade en cuir ou en peau dans les jambes centrales sont formées par des demi-colonnes en bois unies par un fil visible en métal. Les jonctions des plateaux des tables sont enrichies d’un fil visible en métal chromé ou plaqué en or 24 carats. Les tables dans la version conférence sont équipées d’un panneau arrière couvre-jambes sur toute la hauteur revêtu de cuir ou de peau. On fournit également un pupitre avec une structure en bois de frêne et une façade en cuir ou en peau dans les jambes centrales sont formées par des demi-colonnes en bois unies par un fil visible en métal. Les jonctions des plateaux des tables sont enrichies d’un fil visible en métal chromé ou plaqué en or 24 carats. Les tables dans la version conférence sont équipées d’un panneau arrière couvre-jambes sur toute la hauteur revêtu de cuir ou de peau. On fournit également un pupitre avec une structure en bois de frêne et une façade en cuir ou en peau dans les jambes centrales sont formées par des demi-colonnes en bois unies par un fil visible en métal. Les jonctions des plateaux des tables sont enrichies d’un fil visible en métal chromé ou plaqué en or 24 carats. Les tables dans la version conférence sont équipées d’un panneau arrière couvre-jambes sur toute la hauteur revêtu de cuir ou de peau. On fournit également un pupitre avec une structure en bois de frêne et une façade en cuir ou en peau dans les jambes centrales sont formées par des demi-colonnes en bois unies par un fil visible en métal. Les jonctions des plateaux des tables sont enrichies d’un fil visible en métal chromé ou plaqué en or 24 carats. Les tables dans la version conférence sont équipées d’un panneau arrière couvre-jambes sur toute la hauteur revêtu de cuir ou de peau. On fournit également un pupitre avec une structure en bois de frêne et une façade en cuir ou en peau dans les jambes centrales sont formées par des demi-colonnes en bois unies par un fil visible en métal. Les jonctions des plateaux des tables sont enrichies d’un fil visible en métal chromé ou plaqué en or 24 carats. Les tables dans la version conférence sont équipées d’un panneau arrière couvre-jambes sur toute la hauteur revêtu de cuir ou de peau. On fournit également un pupitre avec une structure en bois de frêne et une façade en cuir ou en peau dans les jambes centrales sont formées par des demi-colonnes en bois unies par un fil visible en métal. Les jonctions des plateaux des tables sont enrichies d’un fil visible en métal chromé ou plaqué en or 24 carats. Les tables dans la version conférence sont équipées d’un panneau arrière couvre-jambes sur toute la hauteur revêtu de cuir ou de peau. On fournit également un pupitre avec une structure en bois de frêne et une façade en cuir ou en peau dans les jambes centrales sont formées par des demi-colonnes en bois unies par un fil visible en métal. Les jonctions des plateaux des tables sont enrichies d’un fil visible en métal chromé ou plaqué en or 24 carats. Les tables dans la version conférence sont équipées d’un panneau arrière couvre-jambes sur toute la hauteur revêtu de cuir ou de peau. On fournit également un pupitre avec une structure en bois de frêne et une façade en cuir ou en peau dans les jambes centrales sont formées par des demi-colonnes en bois unies par un fil visible en métal. Les jonctions des plateaux des tables sont enrichies d’un fil visible en métal chromé ou plaqué en or 24 carats. Les tables dans la version conférence sont équipées d’un panneau arrière couvre-jambes sur toute la hauteur revêtu de cuir ou de peau. On fournit également un pupitre avec une structure en bois de frêne et une façade en cuir ou en peau dans les jambes centrales sont formées par des demi-colonnes en bois unies par un fil visible en métal. Les jonctions des plateaux des tables sont enrichies d’un fil visible en métal chromé ou plaqué en or 24 carats. Les tables dans la version conférence sont équipées d’un panneau arrière couvre-jambes sur toute la hauteur revêtu de cuir ou de peau. On fournit également un pupitre avec une structure en bois de frêne et une façade en cuir ou en peau dans les jambes centrales sont formées par des demi-colonnes en bois unies par un fil visible en métal. Les jonctions des plateaux des tables sont enrichies d’un fil visible en métal chromé ou plaqué en or 24 carats. Les tables dans la version conférence sont équipées d’un panneau arrière couvre-jambes sur toute la hauteur revêtu de cuir ou de peau. On fournit également un pupitre avec une structure en bois de frêne et une façade en cuir ou en peau dans les jambes centrales sont formées par des demi-colonnes en bois unies par un fil visible en métal. Les jonctions des plateaux des tables sont enrichies d’un fil visible en métal chromé ou plaqué en or 24 carats. Les tables dans la version conférence sont équipées d’un panneau arrière couvre-jambes sur toute la hauteur revêtu de cuir ou de peau. On fournit également un pupitre avec une structure en bois de frêne et une façade en cuir ou en peau dans les jambes centrales sont formées par des demi-colonnes en bois unies par un fil visible en métal. Les jonctions des plateaux des tables sont enrichies d’un fil visible en métal chromé ou plaqué en or 24 carats. Les tables dans la version conférence sont équipées d’un panneau arrière couvre-jambes sur toute la hauteur revêtu de cuir ou de peau. On fournit également un pupitre avec une structure en bois de frêne et une façade en cuir ou en peau dans les jambes centrales sont formées par des demi-colonnes en bois unies par un fil visible en métal. Les jonctions des plateaux des tables sont enrichies d’un fil visible en métal chromé ou plaqué en or 24 carats. Les tables dans la version conférence sont équipées d’un panneau arrière couvre-jambes sur toute la hauteur revêtu de cuir ou de peau. On fournit également un pupitre avec une structure en bois de frêne et une façade en cuir ou en peau dans les jambes centrales sont formées par des demi-colonnes en bois unies par un fil visible en métal. Les jonctions des plateaux des tables sont enrichies d’un fil visible en métal chromé ou plaqué en or 24 carats. Les tables dans la version conférence sont équipées d’un panneau arrière couvre-jambes sur toute la hauteur revêtu de cuir ou de peau. On fournit également un pupitre avec une structure en bois de frêne et une façade en cuir ou en peau dans les jambes centrales sont formées par des demi-colonnes en bois unies par un fil visible en métal. Les jonctions des plateaux des tables sont enrichies d’un fil visible en métal chromé ou plaqué en or 24 carats. Les tables dans la version conférence sont équipées d’un panneau arrière couvre-jambes sur toute la hauteur revêtu de cuir ou de peau. On fournit également un pupitre avec une structure en bois de frêne et une façade en cuir ou en peau dans les jambes centrales sont formées par des demi-colonnes en bois unies par un fil visible en métal. Les jonctions des plateaux des tables sont enrichies d’un fil visible en métal chromé ou plaqué en or 24 carats. Les tables dans la version conférence sont équipées d’un panneau arrière couvre-jambes sur toute la hauteur revêtu de cuir ou de peau. On fournit également un pupitre avec une structure en bois de frêne et une façade en cuir ou en peau dans les jambes centrales sont formées par des demi-colonnes en bois unies par un fil visible en métal. Les jonctions des plateaux des tables sont enrichies d’un fil visible en métal chromé ou plaqué en or 24 carats. Les tables dans la version conférence sont équipées d’un panneau arrière couvre-jambes sur toute la hauteur revêtu de cuir ou de peau. On fournit également un pupitre avec une structure en bois de frêne et une façade en cuir ou en peau dans les jambes centrales sont formées par des demi-colonnes en bois unies par un fil visible en métal. Les jonctions des plateaux des tables sont enrichies d’un fil visible en métal chromé ou plaqué en or 24 carats. Les tables dans la version conférence sont équipées d’un panneau arrière couvre-jambes sur toute la hauteur revêtu de cuir ou de peau. On fournit également un pupitre avec une structure en bois de frêne et une façade en cuir ou en peau dans les jambes centrales sont formées par des demi-colonnes en bois unies par un fil visible en métal. Les jonctions des plateaux des tables sont enrichies d’un fil visible en métal chromé ou plaqué en or 24 carats. Les tables dans la version conférence sont équipées d’un panneau arrière couvre-jambes sur toute la hauteur revêtu de cuir ou de peau. On fournit également un pupitre avec une structure en bois de frêne et une façade en cuir ou en peau dans les jambes centrales sont formées par des demi-colonnes en bois unies par un fil visible en métal. Les jonctions des plateaux des tables sont enrichies d’un fil visible en métal chromé ou plaqué en or 24 carats. Les tables dans la version conférence sont équipées d’un panneau arrière couvre-jambes sur toute la hauteur revêtu de cuir ou de peau. On fournit également un pupitre avec une structure en bois de frêne et une façade en cuir ou en peau dans les jambes centrales sont formées par des demi-colonnes en bois unies par un fil visible en métal. Les jonctions des plateaux des tables sont enrichies d’un fil visible en métal chromé ou plaqué en or 24 carats. Les tables dans la version conférence sont équipées d’un panneau arrière couvre-jambes sur toute la hauteur revêtu de cuir ou de peau. On fournit également un pupitre avec une structure en bois de frêne et une façade en cuir ou en peau dans les jambes centrales sont formées par des demi-colonnes en bois unies par un fil visible en métal. Les jonctions des plateaux des tables sont enrichies d’un fil visible en métal chromé ou plaqué en or 24 carats. Les tables dans la version conférence sont équipées d’un panneau arrière couvre-jambes sur toute la hauteur revêtu de cuir ou de peau. On fournit également un pupitre avec une structure en bois de frêne et une façade en cuir ou en peau dans les jambes centrales sont formées par des demi-colonnes en bois unies par un fil visible en métal. Les jonctions des plateaux des tables sont enrichies d’un fil visible en métal chromé ou plaqué en or 24 carats. Les tables dans la version conférence sont équipées d’un panneau arrière couvre-jambes sur toute la hauteur revêtu de cuir ou de peau. On fournit également un pupitre avec une structure en bois de frêne et une façade en cuir ou en peau dans les jambes centrales sont formées par des demi-colonnes en bois unies par un fil visible en métal. Les jonctions des plateaux des tables sont enrichies d’un fil visible en métal chromé ou plaqué en or 24 carats. Les tables dans la version conférence sont équipées d’un panneau arrière couvre-jambes sur toute la hauteur revêtu de cuir ou de peau. On fournit également un pupitre avec une structure en bois de frêne et une façade en cuir ou en peau dans les jambes centrales sont formées par des demi-colonnes en bois unies par un fil visible en métal. Les jonctions des plateaux des tables sont enrichies d’un fil visible en métal chromé ou plaqué en or 24 carats. Les tables dans la version conférence sont équipées d’un panneau arrière couvre-jambes sur toute la hauteur revêtu de cuir ou de peau. On fournit également un pupitre avec une structure en bois de frêne et une façade en cuir ou en peau dans les jambes centrales sont formées par des demi-colonnes en bois unies par un fil visible en métal. Les jonctions des plateaux des tables sont enrichies d’un fil visible en métal chromé ou plaqué en or 24 carats. Les tables dans la version conférence sont équipées d’un panneau arrière couvre-jambes sur toute la hauteur revêtu de cuir ou de peau. On fournit également un pupitre avec une structure en bois de frêne et une façade en cuir ou en peau dans les jambes centrales sont formées par des demi-colonnes en bois unies par un fil visible en métal. Les jonctions des plateaux des tables sont enrichies d’un fil visible en métal chromé ou plaqué en or 24 carats. Les tables dans la version conférence sont équipées d’un panneau arrière couvre-jambes sur toute la hauteur revêtu de cuir ou de peau. On fournit également un pupitre avec une structure en bois de frêne et une façade en cuir ou en peau dans les jambes centrales sont formées par des demi-colonnes en bois unies par un fil visible en métal. Les jonctions des plateaux des tables sont enrichies d’un fil visible en métal chromé ou plaqué en or 24 carats. Les tables dans la version conférence sont équipées d’un panneau arrière couvre-jambes sur toute la hauteur revêtu de cuir ou de peau. On fournit également un pupitre avec une structure en bois de frêne et une façade en cuir ou en peau dans les jambes centrales sont formées par des demi-colonnes en bois unies par un fil visible en métal. Les jonctions des plateaux des tables sont enrichies d’un fil visible en métal chromé ou plaqué en or 24 carats. Les tables dans la version conférence sont équipées d’un panneau arrière couvre-jambes sur toute la hauteur revêtu de cuir ou de peau. On fournit également un pupitre avec une structure en bois de frêne et une façade en cuir ou en peau dans les jambes centrales sont formées par des demi-colonnes en bois unies par un fil visible en métal. Les jonctions des plateaux des tables sont enrichies d’un fil visible en métal chromé ou plaqué en or 24 carats. Les tables dans la version conférence sont équipées d’un panneau arrière couvre-jambes sur toute la hauteur revêtu de cuir ou de peau. On fournit également un pupitre avec une structure en bois de frêne et une façade en cuir ou en peau dans les jambes centrales sont formées par des demi-colonnes en bois unies par un fil visible en métal. Les jonctions des plateaux des tables sont enrichies d’un fil visible en métal chromé ou plaqué en or 24 carats. Les tables dans la version conférence sont équipées d’un panneau arrière couvre-jambes sur toute la hauteur revêtu de cuir ou de peau. On fournit également un pupitre avec une structure en bois de frêne et une façade en cuir ou en peau dans les jambes centrales sont formées par des demi-colonnes en bois unies par un fil visible en métal. Les jonctions des plateaux des tables sont enrichies d’un fil visible en métal chromé ou plaqué en or 24 carats. Les tables dans la version conférence sont équipées d’un panneau arrière couvre-jambes sur toute la hauteur revêtu de cuir ou de peau. On fournit également un pupitre avec une structure en bois de frêne et une façade en cuir ou en peau dans les jambes centrales sont formées par des demi-colonnes en bois unies par un fil visible en métal. Les jonctions des plateaux des tables sont enrichies d’un fil visible en métal chromé ou plaqué en or 24 carats. Les tables dans la version conférence sont équipées d’un panneau arrière couvre-jambes sur toute la hauteur revêtu de cuir ou de peau. On fournit également un pupitre avec une structure en bois de frêne et une façade en cuir ou en peau dans les jambes centrales sont formées par des demi-colonnes en bois unies par un fil visible en métal. Les jonctions des plateaux des tables sont enrichies d’un fil visible en métal chromé ou plaqué en or 24 carats. Les tables dans la version conférence sont équipées d’un panneau arrière couvre-jambes sur toute la hauteur revêtu de cuir ou de peau. On fournit également un pupitre avec une structure en bois de frêne et une façade en cuir ou en peau dans les jambes centrales sont formées par des demi-colonnes en bois unies par un fil visible en métal. Les jonctions des plateaux des tables sont enrichies d’un fil visible en métal chromé ou plaqué en or 24 carats. Les tables dans la version conférence sont équipées d’un panneau arrière couvre-jambes sur toute la hauteur revêtu de cuir ou de peau. On fournit également un pupitre avec une structure en bois de frêne et une façade en cuir ou en peau dans les jambes centrales sont formées par des demi-colonnes en bois unies par un fil visible en métal. Les jonctions des plateaux des tables sont enrichies d’un fil visible en métal chromé ou plaqué en or 24 carats. Les tables dans la version conférence sont équipées d’un panneau arrière couvre-jambes sur toute la hauteur revêtu de cuir ou de peau. On fournit également un pupitre avec une structure en bois de frêne et une façade en cuir ou en peau dans les jambes centrales sont formées par des demi-colonnes en bois unies par un fil visible en métal. Les jonctions des plateaux des tables sont enrichies d’un fil visible en métal chromé ou plaqué en or 24 carats. Les tables dans la version conférence sont équipées d’un panneau arrière couvre-jambes sur toute la hauteur revêtu de cuir ou de peau. On fournit également un pupitre avec une structure en bois de frêne et une façade en cuir ou en peau dans les jambes centrales sont formées par des demi-colonnes en bois unies par un fil visible en métal. Les jonctions des plateaux des tables sont enrichies d’un fil visible en métal chromé ou plaqué en or 24 carats. Les tables dans la version conférence sont équipées d’un panneau arrière couvre-jambes sur toute la hauteur revêtu de cuir ou de peau. On fournit également un pupitre avec une structure en bois de frêne et une façade en cuir ou en peau dans les jambes centrales sont formées par des demi-colonnes en bois unies par un fil visible en métal. Les jonctions des plateaux des tables sont enrichies d’un fil visible en métal chromé ou plaqué en or 24 carats. Les tables dans la version conférence sont équipées d’un panneau arrière couvre-jambes sur toute la hauteur revêtu de cuir ou de peau. On fournit également un pupitre avec une structure en bois de frêne et une façade en cuir ou en peau dans les jambes centrales sont formées par des demi-colonnes en bois unies par un fil visible en métal. Les jonctions des plateaux des tables sont enrichies d’un fil visible en métal chromé ou plaqué en or 24 carats. Les tables dans la version conférence sont équipées d’un panneau arrière couvre-jambes sur toute la hauteur revêtu de cuir ou de peau. On fournit également un pupitre avec une structure en bois de frêne et une façade en cuir ou en peau dans les jambes centrales sont formées par des demi-colonnes en bois unies par un fil visible en métal. Les jonctions des plateaux des tables sont enrichies d’un fil visible en métal chromé ou plaqué en or 24 carats. Les tables dans la version conférence sont équipées d’un panneau arrière couvre-jambes sur toute la hauteur revêtu de cuir ou de peau. On fournit également un pupitre avec une structure en bois de frêne et une façade en cuir ou en peau dans les jambes centrales sont formées par des demi-colonnes en bois unies par un fil visible en métal. Les jonctions des plateaux des tables sont enrichies d’un fil visible en métal chromé ou plaqué en or 24 carats. Les tables dans la version conférence sont équipées d’un panneau arrière couvre-jambes sur toute la hauteur revêtu de cuir ou de peau. On fournit également un pupitre avec une structure en bois de frêne et une façade en cuir ou en peau dans les jambes centrales sont formées par des demi-colonnes en bois unies par un fil visible en métal. Les jonctions des plateaux des tables sont enrichies d’un fil visible en métal chromé ou plaqué en or 24 carats. Les tables dans la version conférence sont équipées d’un panneau arrière couvre-jambes sur toute la hauteur revêtu de cuir ou de peau. On fournit également un pupitre avec une structure en bois de frêne et une façade en cuir ou en peau dans les jambes centrales sont formées par des demi-colonnes en bois unies par un fil visible en métal. Les jonctions des plateaux des tables sont enrichies d’un fil visible en métal chromé ou plaqué en or 24 carats. Les tables dans la version conférence sont équipées d’un panneau arrière couvre-jambes sur toute la hauteur revêtu de cuir ou de peau. On fournit également un pupitre avec une structure en bois de frêne et une façade en cuir ou en peau dans les jambes centrales sont formées par des demi-colonnes en bois unies par un fil visible en métal. Les jonctions des plateaux des tables sont enrichies d’un fil visible en métal chromé ou plaqué en or 24 carats. Les tables dans la version conférence sont équipées d’un panneau arrière couvre-jambes sur toute la hauteur revêtu de cuir ou de peau. On fournit également un pupitre avec une structure en bois de frêne et une façade en cuir ou en peau dans les jambes centrales sont formées par des demi-colonnes en bois unies par un fil visible en métal. Les jonctions des plateaux des tables sont enrichies d’un fil visible en métal chromé ou plaqué en or 24 carats. Les tables dans la version conférence sont équipées d’un panneau arrière couvre-jambes sur toute la hauteur revêtu de cuir ou de peau. On fournit également un pupitre avec une structure en bois de frêne et une façade en cuir ou en peau dans les jambes centrales sont formées par des demi-colonnes en bois unies par un fil visible en métal. Les jonctions des plateaux des tables sont enrichies d’un fil visible en métal chromé ou plaqué en or 24 carats. Les tables dans la version conférence sont équipées d’un panneau arrière couvre-jambes sur toute la hauteur revêtu de cuir ou de peau. On fournit également un pupitre avec une structure en bois de frêne et une façade en cuir ou en peau dans les jambes centrales sont formées par des demi-colonnes en bois unies par un fil visible en métal. Les jonctions des plateaux des tables sont enrichies d’un fil visible en métal chromé ou plaqué en or 24 carats. Les tables dans la version conférence sont équipées d’un panneau arrière couvre-jambes sur toute la hauteur revêtu de cuir ou de peau. On fournit également un pupitre avec une structure en bois de frêne et une façade en cuir ou en peau dans les jambes centrales sont formées par des demi-colonnes en bois unies par un fil visible en métal. Les jonctions des plateaux des tables sont enrichies d’un fil visible en métal chromé ou plaqué en or 24 carats. Les tables dans la version conférence sont équipées d’un panneau arrière couvre-jambes sur toute la hauteur revêtu de cuir ou de peau. On fournit également un pupitre avec une structure en bois de frêne et une façade en cuir ou en peau dans les jambes centrales sont formées par des demi-colonnes en bois unies par un fil visible en métal. Les jonctions des plateaux des tables sont enrichies d’un fil visible en métal chromé ou plaqué en or 24 carats. Les tables dans la version conférence sont équipées d’un panneau arrière couvre-jambes sur toute la hauteur revêtu de cuir ou de peau. On fournit également un pupitre avec une structure en bois de frêne et une façade en cuir ou en peau dans les jambes centrales sont formées par des demi-colonnes en bois unies par un fil visible en métal. Les jonctions des plateaux des tables sont enrichies d’un fil visible en métal chromé ou plaqué en or 24 carats. Les tables dans la version conférence sont équipées d’un panneau arrière couvre-jambes sur toute la hauteur revêtu de cuir ou de peau. On fournit également un pupitre avec une structure en bois de frêne et une façade en

Avantgarde/Luxury



<p>SCRIVANIE WRITING DESK</p>  <p>210x110x74h 240x113x74h 270x116x74h 300x120x74h</p>	<p>SCRIVANIE CON SCHIENALE WRITING DESK WITH MODESTY</p>  <p>210x110x74h 240x113x74h 270x116x74h 300x120x74h</p>	<p>CASSETTIERE DRAWER UNITS</p>  <p>42x64x58h</p>  <p>42x64x58h</p>	<p>TAVOLINI ATTESA HOLDING TABLES</p>  <p>80x80x44h</p>  <p>120x70x44h</p>	
<p>ALLUNGHI STANDARD STANDARD EXTENSIONS</p>  <p>140x120x74h</p>  <p>130x60x74h 160x60x74h</p>	<p>ALLUNGHI ATTREZZATI EQUIPPED EXTENSIONS</p>  <p>130x60x74h 160x60x74h</p>  <p>130x60x74h 160x60x74h</p>	<p>TAVOLI RIUNIONE MEETING TABLES</p>  <p>ø120x74h</p>  <p>220x110x74h</p>  <p>220x110x74h</p>	<p>TAVOLI RIUNIONI MODULARI MODULAR MEETING TABLES</p>  <p>280x120x74h</p>  <p>420x120x74h</p>  <p>560x120x74h</p>	
<p>ALLUNGHI PC ATTREZZATI PC EQUIPPED EXTENSIONS</p>  <p>130x60x74h</p>  <p>160x60x74h</p>	<p>TAVOLI CONFERENZE CONFERENCE TABLES</p>  <p>280x110x74h</p>  <p>420x120x74h</p>  <p>560x120x74h</p>			
<p>ALLUNGHI SU RUOTE EXTENSIONS ON CASTORS</p>  <p>200x60x62h</p>  <p>200x60x62h</p>  <p>200x60x62h</p>	<p>LIBRERIE CONSOLLE CONSOLE BOOKCASES</p>  <p>200x60x72h</p>  <p>200x60x72h</p>  <p>200x60x72h</p>	<p>LIBRERIA CREDENZA CREDENZA BOOKCASES</p>  <p>260x60x102h</p>  <p>260x60x102h</p>  <p>260x60x102h</p>	<p>LIBRERIA COLONNA COLUMN BOOKCASES</p>  <p>290x48x79h</p>  <p>290x48x116h</p>  <p>290x48x153h</p>	<p>TAVOLI RIUNIONE OVALI OVAL MEETING TABLES</p>  <p>280x140x74h</p>  <p>420x160x74h</p>  <p>560x170x74h</p>  <p>420x160x74h 560x160x74h</p>
<p>ARMADI CABINETS</p>  <p>110x48x86h</p>  <p>200x48x86h</p>  <p>290x48x86h</p>  <p>110x48x166h</p>  <p>200x48x166h</p>  <p>290x48x166h</p>  <p>110x48x126h</p>  <p>200x48x126h</p>  <p>290x48x126h</p>  <p>110x48x206h</p>  <p>200x48x206h</p>  <p>290x48x206h</p>	<p>PULPITO PULPIT</p>  <p>85x110x140h</p> <p>MOBILE BAR BAR CABINET</p>  <p>130x60x110h</p>			

Images

Grafiche Filacorda
Cesare Bellafronte

Print

Grafiche Filacorda/Italy
march 2015

Copyright© 2015
by Codutti S.p.A.



Codutti S.p.A.

Via Bonavilla, 24
33037 Pasian di Prato
Fr. Passons (UD) ITALIA
Tel. +39 0432 541414
Fax +39 0432 540045
codutti@codutti.it
www.codutti.it



